

深沟球轴承

d 90-100mm-219219-Z219-2Z

参数信息:

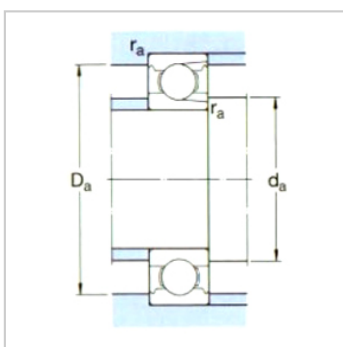
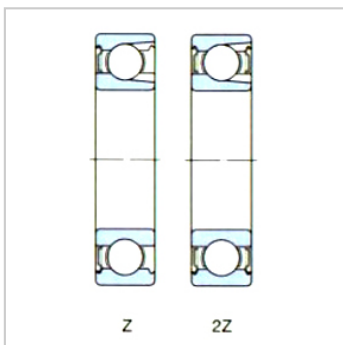
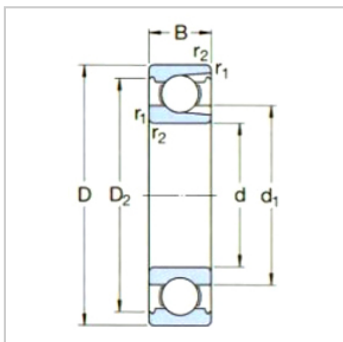

基本尺寸mm :

d :	95
D :	170
B :	32

基本额定负荷kN :

动态 C :	121
静态 Co :	122
疲劳负荷极限 Pu :	4.5

额定转速r/min :

参考转速 :	6700
极限转速 :	4300
质量kg :	2.7

型号 :

轴承开式 :	219
一侧带防尘盖 :	219-Z
两侧带防尘盖 :	219-2Z

尺寸mm :

d :	95
d1 ~ :	117
D2 ~ :	152
r最小 :	2.1

挡肩及倒角尺寸mm

d最小 :	106
Da 最大 :	159
r 最大 :	2